

240221012

HIGH TORQUE HYBRID STEPPING MOTOR SPECIFICATIONS

● Wiring Diagram:

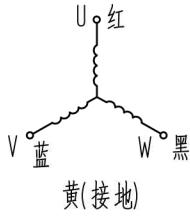

● Dimension:
(Unit=mm)

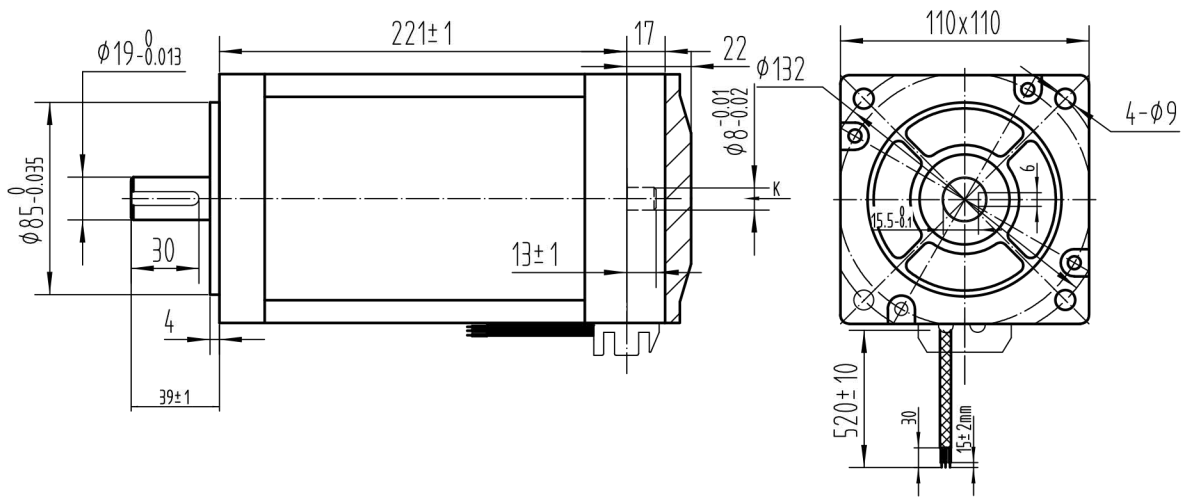
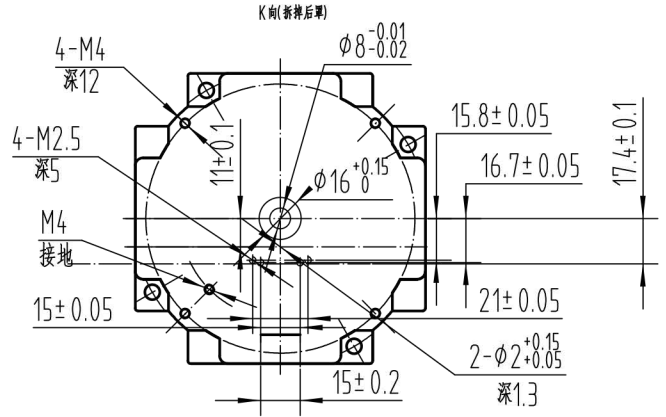

● Electrical specifications:

电子参数		备注
步距角	1.2° /STEP	1. 引出线: YGZF 4x0.5mm ² 黑色高温线 2. 后端盖装后罩, 用M4X22黑色螺钉 3. 后罩与端盖装压线板, 用M3X10黑色螺钉 4. 电机绝缘等级按F级制作 5. 定子漆包线用QZ-2/180° 6. 装配时用轴套将轴套好 7. 剥线长度控制在15mm±2, 地线剥好 8. 电机横着, 旋转方向为顺时针。 9. 电机电机后端盖上装一个塑料隔热板 备注: 电机用珍珠棉泡沫盒包装 客户型号110B20EH-E1
电压	80-220V	
相电流	4.2A (4.2按留美的型号 家里占时按5.2A参数做)	
线电阻	1.88Ω /PHASE	
线电感	18mH /PHASE	
保持转矩	20N.m	
绝缘等级	F	

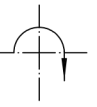

借 (通) 用
件 登 记

旧底图总号

底图总号

签 字

日 期

档案员 日期

外形图

标记	处数	分区	更改文件号	签名	年、月、日	三角视图	共	张	第	张
设计			标准化			阶段标记	重量	比例		
			校对					1:1		
审核			会签							
工艺			批准							

110B20EH